



WIRELESS DMX RECEIVER 2.4GHz
RECEPTEUR DMX SANS FIL 2.4GHz
DMX FUNKEMPFÄNGER 2.4GHz
DRAADLOZE DMX ONTVANGER 2.4GHz
BREŽIČNI DMX SPREJEMNIK 2.4GHz
WIRELESS RICEVITORE DMX IN 2.4GHz
RECEPTOR DMX INALAMBRICO 2.4GHz



WD200RX

GB - INSTRUCTION MANUAL
F - MANUEL D'UTILISATION
D - BEDIENUNGSANLEITUNG
NL – HANDLEIDING
SLO – NAVODILA ZA UPORABO
IT - ISTRUZIONI
ES – MANUAL DE INSTRUCCIONES

Imported from China by



LOTRONIC SA
Avenue Zénobe Gramme 9
B-1480 Saintes





OPERATING INSTRUCTIONS

Important Safety instructions and danger warnings

- Please read the manual carefully and keep it for future reference.
- All safety instructions and warnings must be adhered to. They are part of the manual and must be kept with the manual.
- Any guarantee claims are rendered invalid if damage occurs due to non-observance of these operating instructions. We assume no liability for any consequent damage.
- We assume no liability for personal injury or damage to property caused by incorrect handling or nonobservance of the safety instructions. Any guarantee claims expire in such cases.
- Unauthorized conversions and/or modifications of the appliance are not permitted for safety and licensing reasons (CE).
- The appliance is approved for operation in dry, closed rooms only. Do not operate the device nearby water, such as in bathrooms or nearby swimming pools.
- The appliance may not be exposed to extreme temperatures ($< +5^{\circ}\text{C}$ / $> +35^{\circ}\text{C}$) in operation.
- The appliance may not be subjected to strong vibrations or heavy mechanical strain.
- Do not place any recipients filled with liquids, such as glasses or vases, on top of or directly next to the appliance. They could fall over, causing water to enter the appliance. Never pour out liquids above the appliance. Do not place any small objects, such as coins or paper clips, on the appliance since they could fall inside the appliance. You run a high risk of causing a fire or life-threatening electrocution! If any liquid or objects enter the appliance nevertheless, pull the mains plug out of the socket immediately and contact a specialist.
- The appliance has been constructed according to protection class II (only for double insulated units without earth terminal).
- Only pull the mains plug out of the socket by the intended gripping surface. Do not pull it by the cable.
- Never plug the mains plug in or out with damp or wet hands.
- Always pull the mains plug out of the mains socket:
 - Before cleaning the appliance
 - If there is a thunderstorm
 - If you will not be using the appliance for a long period of time (> 1 week)
- Electrical appliances must be kept out of the reach of children. Be particularly careful if children are present. Children are not aware of the hazards involved in handling electrical appliances improperly. Children could attempt to poke objects into the appliance. There is a life-threatening danger of electrocution.

Description

Extra DMX receiver to be used in conjunction with the wireless systems WD200SET and WD300DMX.

- Autoscan function

Input voltage	100-240Vac 50/60Hz
Output voltage	DC 9V 500mA
Frequency.....	2.433GHz – 2.481GHz
Consumption.....	4.5W
Weight.....	0.2kg
Dimensions.....	95 x 65 x 38mm

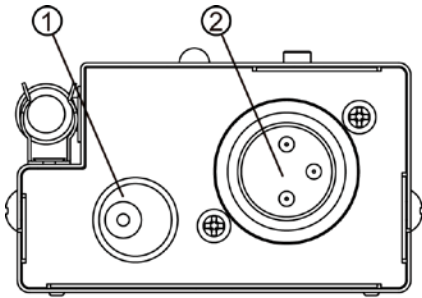

Product Overview

1. Power input
2. DMX signal input
3. Antenna
4. Signal indicator
5. CLEAR button
6. M12 fixing hole

Functions

The 16 working frequencies are selected automatically.

Operating instructions

Auto frequency selection

Press the <Auto> button on the wireless transmitter until the signal indicator on the receiver flashes which means that the two units have matched successfully. With memory save function, if the matching data is not removed, the two fixtures are matched to work all the time.

Cancel matching:

Press the CLEAR button on the receiver (WD200RX) until the signal indicator does not flash any more, which means the matching data have been cancelled. So the receiver can work to match with other transmitters.

Match with multiple groups:

Match a group of receivers and transmitters first when you make many groups match to work. (Disconnect the power supply of the others and only keep one group). Then turn on another group, never power on for matching at the same time. You can power off the already matched fixtures if you wish.

One transmitter and multiple receivers (WD200RX):

Match one transmitter with one receiver (WD200RX) first and then power off the receiver after matching. Match another receiver with the transmitter, so one transmitter can work with multiple receivers after finishing matching.

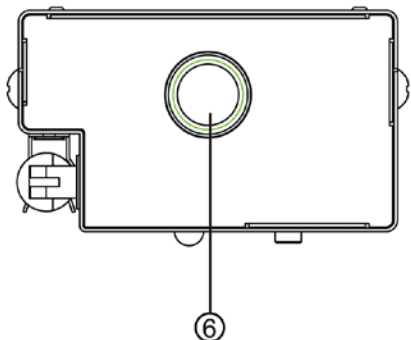
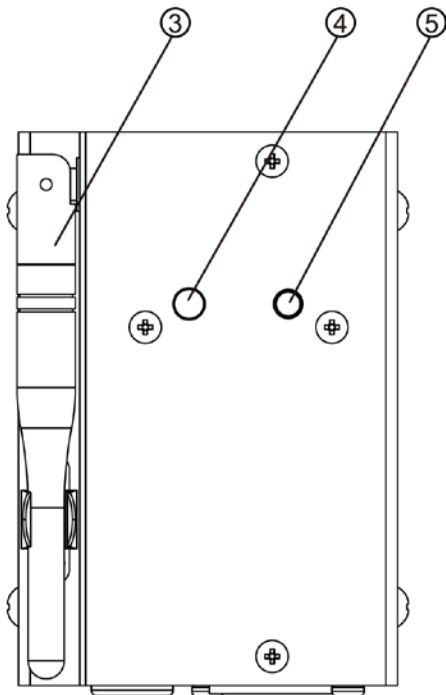

Notes:

- Make sure the distance of the two controllers is between 0.6 and 10 meters when match and they can be used far away after matching successfully.
- The unit can only be used with our WD300DMX and WD200SET IBIZA LIGHT
- With memory save function: the work mode and frequency band are kept after power off.

Functions for 3-pin male and female connectors

DMX512 signal input /output

- 1: Ground
- 2: DMX signal –
- 3: DMX signal +

 **Electric products must not be put into household waste. Please bring them to a recycling centre. Ask your local authorities or your dealer about the way to proceed.**



INSTRUCTIONS D'UTILISATION

Consignes de sécurité

- Nous déclinons toute responsabilité pour des dommages aux biens et aux personnes dus à une mauvaise manipulation ou le non-respect des consignes de sécurité. Le droit de garantie ne s'applique pas.
- Des modifications non-autorisées de l'appareil sont interdites pour des raisons de sécurité et de licence (CE).
- Utiliser uniquement à l'intérieur dans une pièce sèche et fermée. Ne pas utiliser à proximité d'eau tel que dans une salle de bains ou à proximité d'une piscine.
- Ne pas exposer l'appareil à des températures extrêmes ($< +5^{\circ}\text{C}$ / $> +35^{\circ}\text{C}$) pendant le fonctionnement.
- Tenir à l'abri des vibrations fortes et des contraintes mécaniques.
- Ne pas poser de récipients remplis de liquides tels que des verres ou des vases, sur ou à proximité immédiate de l'appareil. Ils risquent de tomber et de déverser le liquide dans l'appareil. Ne jamais verser de liquides au-dessus de l'appareil.
- Ne pas placer de petits objets tels que des pièces ou des trombones sur l'appareil car ils risquent de tomber à l'intérieur de l'appareil. Vous risquez de provoquer un incendie ou une électrocution. Si un liquide ou un objet pénètre dans l'appareil, débranchez immédiatement la prise secteur et contactez votre revendeur.
- Pour débrancher la fiche secteur, tirez toujours sur la fiche, jamais sur le cordon.
- Ne jamais brancher ou débrancher la fiche secteur avec des mains mouillées.
- Débranchez toujours l'appareil du secteur:
 - avant de le nettoyer
 - pendant un orage
 - en cas de non-utilisation prolongée (> 1 semaine)
- Tenir des appareils électriques hors de la portée des enfants. Soyez particulièrement vigilants en présence d'enfants. Les enfants ne sont pas conscients du danger d'un appareil électrique. Ils pourraient essayer d'insérer un objet à l'intérieur de l'appareil ce qui représente un grave danger d'électrocution.

Description

Récepteur DMX supplémentaire à utiliser en combinaison avec les systèmes sans-fils WD200SET et WD300DMX.

- Fonction Autoscan

Alimentation.....	100-240Vac 50/60Hz
Tension de sortie.....	DC 9V 500mA
Fréquence	2.433GHz – 2.481GHz
Consommation.....	4,5W
Poids.....	0,2kg
Dimensions.....	95 x 65 x 38mm

Fonctions

Les 16 fréquences sont sélectionnées automatiquement.

Description de l'appareil

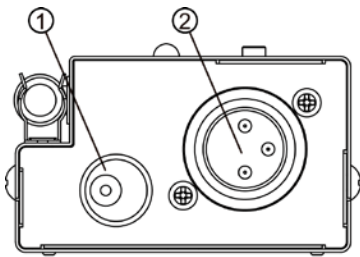

1. Entrée d'alimentation
2. Entrée signal DMX
3. Antenne
4. Indicateur de signal
5. Bouton CLEAR
6. Trou de fixation M12

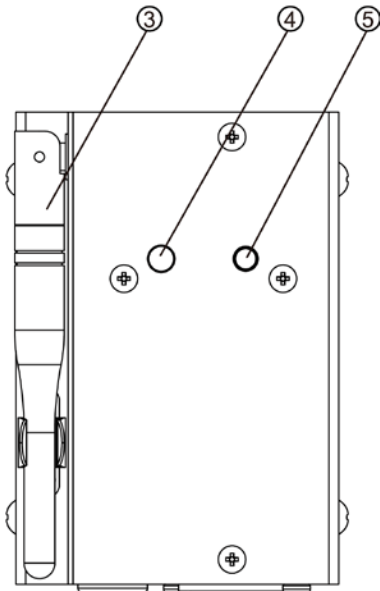

Fonctionnement

Sélection automatique des fréquences

Appuyez sur la touche AUTO du transmetteur jusqu'à ce que le signal du récepteur (WD200RX) clignote ce qui signifie que les fréquences des deux appareils sont synchronisées. Grâce à la fonction mémoire, les données de synchronisation sont gardées en mémoire.

Annuler une synchronisation:

Appuyez sur la touche CLEAR jusqu'à ce que le voyant signal ne clignote plus. Cela signifie que la synchronisation a été annulée. Vous pouvez maintenant synchroniser le WD200RX avec d'autres transmetteurs.

Synchroniser plusieurs groupes :

Synchronisez d'abord un groupe de transmetteurs et d'émetteurs si vous voulez travailler avec plusieurs groupes.

(Débranchez l'alimentation des autres et ne travaillez qu'avec un seul groupe).

Ensuite, mettez un autre groupe sous tension. Ne mettez jamais plusieurs groupes en même temps sous tension pendant la synchronisation. Vous pouvez éteindre les groupes qui ont déjà été synchronisés.

Un transmetteur avec plusieurs récepteurs (WD200RX):

Synchronisez d'abord le transmetteur avec un seul récepteur et éteignez le récepteur après la synchronisation. Accordez ensuite le transmetteur avec un autre récepteur et ainsi de suite.

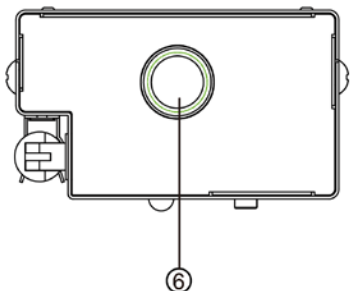

Notes:

- Pendant la synchronisation, les deux appareils doivent se trouver à une distance entre 0,6 et 10m l'un de l'autre. Après la synchronisation, ils peuvent être éloignés jusqu'à 250m à vue dégagée.
- Le WD200RX n'est compatible qu'avec les WD200SET & WD300DMX d'IBIZA LIGHT
- La fonction de mémorisation conserve en mémoire le mode de fonctionnement et la fréquence après extinction de l'appareil.

Configuration du connecteur signal à 3 broches

Entrée / Sortie du signal DMX512

- 1: Masse
- 2: DMX signal –
- 3: DMX signal +



NOTE IMPORTANTE : Les produits électriques ne doivent pas être mis au rebut avec les ordures ménagères. Veuillez les faire recycler à un point de collecte spécialisé. Consultez les autorités locales ou votre revendeur sur la façon de les recycler.



BEDIENUNGSANLEITUNG

Sicherheitshinweise

- Die Garantie gilt nicht, wenn die Schäden durch Nichtbeachtung dieser Bedienungsanleitung entstanden sind. Wir übernehmen für den daraus entstandenen Schaden keine Haftung.
- Aus Sicherheitsgründen darf das Gerät nicht verändert oder umgebaut werden.
- Das Gerät darf nur in trockenen, geschlossenen Räumen benutzt werden. Nicht in Wassernähe wie Badezimmern oder am Swimmingpool benutzen.
- Das Gerät vor extremen Temperaturen schützen ($< +5^{\circ}\text{C}$ / $> +35^{\circ}\text{C}$)
- Das Gerät vor starken Erschütterungen und schwerer mechanischer Belastung schützen.
- Keine mit Flüssigkeit gefüllten Behälter wie Gläser oder Vasen auf oder direkt neben das Gerät stellen. Sie können umfallen und Wasser kann ins Gerät dringen. Niemals Flüssigkeiten über dem Gerät einschenken. Keine Kleinteile wie Münzen oder Briefklammern aufs Gerät legen. Sie können ins Gehäuse dringen. Es besteht Feuer- und Stromschlaggefahr! Falls doch einmal Flüssigkeiten oder Gegenstände ins Gerät dringen sollten, ziehen Sie sofort den Netzstecker ab und benachrichtigen Sie einen Fachmann
- Beim Abziehen des Netzsteckers immer an der dafür vorgesehenen Stelle anfassen. Niemals am Kabel ziehen.
- Niemals den Netzstecker mit nassen oder feuchten Händen anfassen.
- In folgenden Fällen immer sofort den Netzstecker abziehen:
 - Vor dem Reinigen des Geräts
 - Bei Gewitter
 - Bei längerem Nichtgebrauch (> 1 Woche)
- Elektrogeräte außerhalb der Reichweite von Kindern aufbewahren. In Anwesenheit von Kindern besonders vorsichtig sein. Kinder sind sich der Gefahren bei falscher Handhabung von Elektrogeräten nicht bewusst. Sie könnten versuchen, Gegenstände ins Gerät zu stecken und einen Stromschlag erleiden.

Beschreibung

Zusätzlicher DMX Funkempfänger, der zusammen mit den Funksystemen WD200SET und WD300DMX zum Einsatz kommt.

- Autoscan Funktion

Eingangsspannung	100-240Vac 50/60Hz
Ausgangsspannung	DC 9V 500mA
Empfangsfrequenz	2.433GHz – 2.481GHz
Verbrauch	4.5W
Gewicht	0.2kg
Abmessungen.....	95 x 65 x 38mm

Frequenzen

Die 16 Übertragungsfrequenzen werden automatisch eingestellt.

Beschreibung der Bedienelemente

1. Netzteilanschluss
2. DMX Signaleingang
3. Antenne
4. Signalanzeiger
5. CLEAR Taste
6. M12 Befestigungsloch

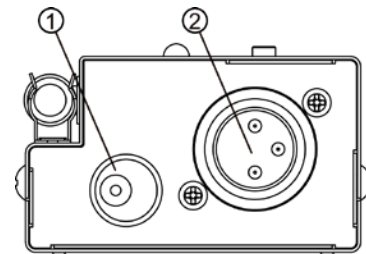

Bedienung

Automatische Frequenzeinstellung

Die AUTO Taste auf dem Sender drücken, bis das Signal auf dem Empfänger (WD200RX) blinkt. Das bedeutet, dass nun beide Geräte miteinander kommunizieren. Dank der Speicherfunktion bleiben die Daten auch nach Ausschalten der Geräte erhalten.

Trennung zweier Geräte:

Die CLEAR Taste drücken, bis der Signalanzeiger nicht mehr blinkt. Das bedeutet, dass die Daten nicht mehr aufeinander abgestimmt sind. Das Gerät kann nun auf einen anderen Sender eingestellt werden.

Abstimmung auf mehrere Gruppen:

Stellen Sie zuerst eine Gruppe von Sendern und Empfängern aufeinander ein, wenn Sie mehrere Gruppen einstellen möchten.

(Ziehen Sie den Netzstecker der anderen Geräte ab und lassen Sie nur eine Gruppe eingeschaltet.) Danach die nächste Gruppe einschalten. Lassen Sie nie mehrere Gruppen beim Einstellen eingeschaltet. Die bereits eingestellten Geräte können ausgeschaltet werden.

Ein Sender mit mehreren Empfängern (WD200RX):

Einen Sender zuerst mit einem Empfänger abstimmen und danach den Empfänger ausschalten. Danach den nächsten Empfänger abstimmen usw. bis alle Empfänger auf die Frequenz des Senders eingestellt sind.

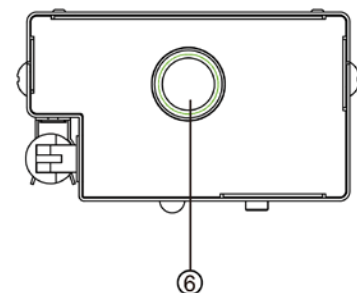
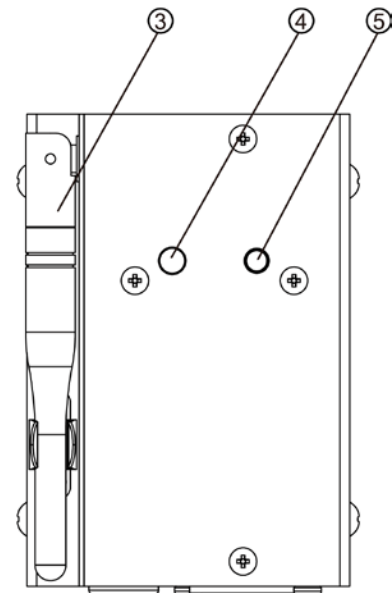

Hinweise:

- Während des Abstimmens muss die Entfernung zwischen zwei Geräten zwischen 0,6 und 10m betragen. Nach erfolgreicher Einstellung können die Geräte bis zu 250m von einander entfernt werden (freie Sicht ohne Hindernisse).
- Das Gerät funktioniert nur mit dem WD300DMX und WD200SET von IBIZA LIGHT
- Speicherfunktion: Die eingestellte Betriebsart und die Frequenz bleiben auch nach Ausschalten der Geräte erhalten.

Belegung der 3-pol. Steckverbinder

DMX512 Signalein/ausgang

- 1: Masse
- 2: DMX Signal –
- 3: DMX Signal +



WICHTIGER HINWEIS: Elektrogeräte gehören nicht in den Hausmüll. Sie müssen in speziellen Betrieben recycelt werden. Wenden Sie sich hierzu an die örtlichen Behörden oder Ihren Fachhändler!



HANDLEIDING

Belangrijke veiligheids en risico waarschuwingen

- Aandachtig de handleiding lezen en bewaren.
- Alle veiligheidsinstructies en waarschuwingen moeten worden nageleefd. Ze maken deel uit van de handleiding en moet worden bewaard met de handleiding.
- Aanspraak op garantie vervalt als er schade optreedt als gevolg van niet-naleving van deze gebruiksaanwijzing. Wij zijn niet aansprakelijk voor eventuele daaruit voortvloeiende schade.
- Onbevoegde conversies en / of wijzigingen van het apparaat zijn niet toegestaan voor redenen van veiligheid en vergunningen (CE)..
- Het apparaat is goedgekeurd voor gebruik in droge, gesloten ruimtes alleen. Niet het apparaat in de buurt van water, zoals in de badkamer of zwembaden gebruiken.
- Het toestel tijdens de werking niet aan extreme temperaturen blootstellen ($< +5^{\circ}\text{C}$ / $> 35^{\circ}\text{C}$).
- Het apparaat mag niet worden blootgesteld aan sterke trillingen of zware mechanische belasting.
- Plaats geen ontvangers gevuld met vloeistoffen, zoals glazen of vazen, op of direct naast het apparaat. Ze kunnen omvallen, waardoor water in het apparaat binnendringt. Giet nooit vloeistoffen uit boven het toestel. Plaats geen kleine voorwerpen, zoals munten of paperclips, op het toestel, aangezien zij zou kunnen vallen in het apparaat. Zij kunnen brand of stroomslag veroorzaken! Als er vloeistof of voorwerpen in het apparaat dringen, trek dan onmiddellijk de stekker uit het stopcontact en raadpleeg een deskundige.
- Trek de stekker alleen uit het stopcontact via het ervoor bepaalde oppervlak. Niet aan het kabel trekken.
- Nooit de stekker met vochtige of natte handen aanraken.
- Altijd de stekker uit het stopcontact trekken
 - Alvorens u het toestel schoonmaakt
 - in geval van onweer
 - Indien u het toestel over een langere tijd niet gebruikt (> 1 week)
- Elektrische apparaten buiten het bereik van kinderen houden. Wees vooral voorzichtig wanneer er kinderen aanwezig zijn. Kinderen zijn zich niet bewust van de gevaren die betrokken zijn bij elektrische apparaten. Kinderen kunnen proberen voorwerpen in het apparaat te stekken. Er is een levensbedreigend gevaar van stroomslag.

Omschrijving

Extra DMX ontvanger voor de draadloze systemen WD200SET en WD300DMX.

- Autoscan functie

Ingangsspanning.....	100-240Vac 50/60Hz
Uitgangsspanning.....	DC 9V 500mA
Ontvangstfrequentie	2.433GHz – 2.481GHz
Opgenomen vermogen	4.5W
Gewicht	0.2kg
Afmetingen.....	95 x 65 x 38mm

Functies

De 16 werkfrequenties worden automatisch geselecteerd.

Product omschrijving

1. Voedingsingang
2. DMX signaal ingang
3. Antenne
4. Signaalindicatie
5. CLEAR toets
6. M12 bevestigingsgat

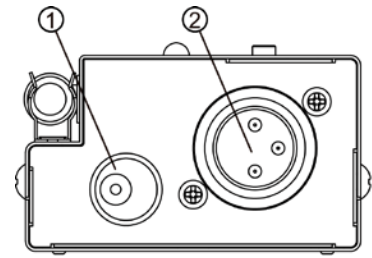

Bediening

Automatische frequentie selectie

Druk de AUTO toets op de transmitter totdat de signaalindicator op de ontvanger flitst. Dat bedoelt dat de frequenties van de twee toestellen gesynchroniseerd zijn. Dankzij het geheugen zijn de instellingen opgeslagen.

Synchronisatie wissen:

Druk de CLEAR toets op de ontvanger totdat de signaalindicator niet meer flitst. Dat bedoelt dat de instellingen gewist zijn. Het toestel kan nu met andere zenders worden gesynchroniseerd.

Instelling van meerdere groepen:

Stel eerst één groep van transceivers in alvorens u de andere groepen instelt. (Ontkoppel de voeding van de andere toestellen en werk alléén met één groep). Daarna de volgende groep inschakelen. Nooit meerdere groepen tijdens een synchronisatie aanschakelen.

Eén transmitter met meerdere ontvangers (WD200RX):

Synchroniseer eerst één transmitter met één ontvanger. Schakel de ontvanger na synchronisatie uit. Synchroniseer een andere ontvanger met de transmitter enz.

Opmerkingen:

- De afstand tussen twee controller moet tussen 0,6 en 10m zijn tijdens de synchronisatie. Daarna kun de afstand tot 250m bij vrije zicht zijn.
- De WD200RX werkt alléén met de WD200SET en WD300DMX van IBIZA LIGHT
- Dankzij de memory save functie blijven de instellingen altijd in het geheugen opgeslagen.

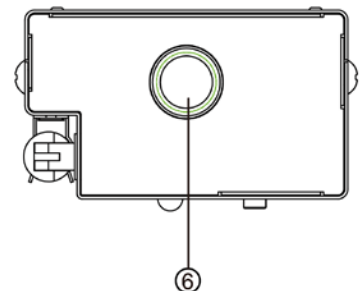
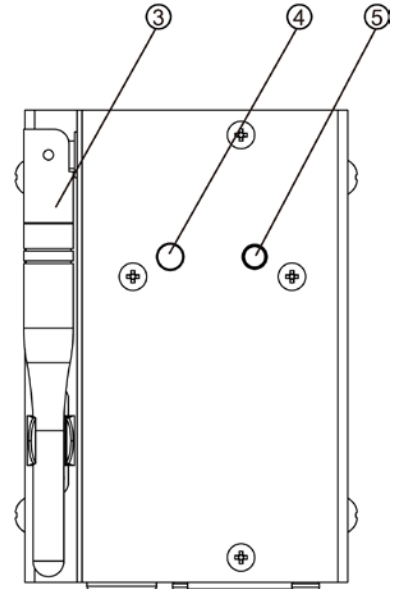

Configuratie van 3-pin stekkers en contra's

DMX512 signaal ingang /uitgang

- 1: Massa
- 2: DMX signaal –
- 3: DMX signaal +



BELANGRIJK: De elektrische producten mogen niet bij het huisvuil gegooid worden. Gelieve deze te laten recyclen daar waar er centra's hiervoor voorzien is. Raadpleeg de plaatselijke autoriteiten of uw verkoper ivm de manier van recyclen

NAVODILA ZA UPORABO

Pomembna varnostna navodila in opozorila za nevarnost

- Pozorno preberite navodila in jih shranite za poznejšo uporabo.
- Vsa varnostna navodila in opozorila je treba upoštevati. So del priročnika in se hranijo s priročnikom.
- Vsi garancijski zahtevki postanejo neveljavni, če pride do poškodb zaradi neupoštevanja teh navodil za uporabo. Ne prevzemamo nobene odgovornosti za kakršnokoli posledično škodo.
- Ne prevzemamo nobene odgovornosti za telesne poškodbe ali škodo na lastnini zaradi nepravilne uporabe ali neupoštevanja varnostnih navodil. Morebitni garancijski zahtevki ne veljajo v takšnih primerih.
- Nepooblaščen pretvorbe ali spremembe naprave niso dovoljeni zaradi varnostnih in licenčnih razlogov (CE).
- Aparat je odobren za delovanje samo v suhem zaprtem prostoru. Ne uporabljajte naprave v bližini vode, kot na primer v kopalnici ali v bližini bazenov.
- Aparat ne sme biti izpostavljen ekstremnim temperaturam (<+ 5 ° C /> + 35 ° C) pri delovanju.
- Aparat ne sme biti podvržen močnim vibracijam ali težkim mehanskim obremenitvam.
- Ne postavljajte predmetov, napolnjenih z vodo, kot so kozarci ali vaze, na vrhu ali neposredno zraven aparata. So lahko prevrne, kar povzroči da voda vstopi v aparat. Nikoli ne izlivajte tekočin nad aparatom. Ne postavljajte majhnih predmetov, kot so kovanci ali sponke za papir, na aparatu, saj bi lahko padejo v notranjosti aparata. S tem zaženete visoko tveganje za nastanek požara ali življenjsko nevarne električnega toka! Če tekočina ali predmeti vstopo kljub temu v aparat, izvlecite omrežni vtič iz vtičnice takoj in se obrnite na strokovnjaka.
- Aparat je izdelan v skladu z razredom zaščite II (samo za dvojno izoliranim enotam brez terminala ozemljitve).
- Pri odklopu potegnite samo omrežni vtikač iz vtičnice. Ne vlecite za kabel.
- Nikoli ne priključujte ali iuključujte vtikač z vlažnimi ali mokrimi rokami.
- Vedno izvlecite omrežni vtikač iz vtičnice:
 - Pred čiščenjem
 - Če je nevihta
 - Če aparata ne boste uporabljali za dalj časa (> 1 teden)
- Električne naprave morajo biti izven dosega otrok. Bodite še posebej previdni, če so otroci prisotni. Otroci se ne zavedajo nevarnosti, ki sodelujejo pri nepravilni predaji električnih aparatov. Otroci bodo poskušali suniti predmete v aparat. To je smrtna nevarnost električnega udara.

Opis

Extra DMX sprejemnik, ki se uporablja v povezavi z brezžično sistemov WD200SET in WD300DMX.

- Autoscan funkcija

Vhodna napetost.....	100-240V AC 50/60Hz
Izhodna napetost	DC 9V 500mA
Frekvenca	2.433GHz – 2.481GHz
Poraba	4.5W
Teža.....	0,2kg
Dimenzije	95 × 65 × 38mm

Funkcije

Samodejna izbira 16 delovnih frekvenc

Pregled izdelka

1. Vhod napajanja
2. 3-pin signalni DMX
3. Antena
4. Signal indikator
5. Gumb CLEAR
6. M12 liknja za pritrjevanje

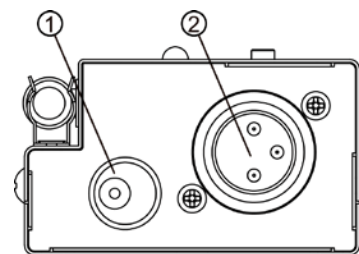

Navodila za delovanje

Samodejna izbira Frekvence

Pritisnite gumb <AUTO> na plošči oddajnika da signal na sprejemniku utripa, kar pomeni frekvence dveh naprav uspešno ujema. S pomnilnikom shranite funkcijo, če se podatki ujemajo, se obe napeljave ujemajo z delom ves čas.

Preklic ujemanja:

Pritisnite tipko <CLEAR> na plošči sprejemnika, dokler indikator signala ne utripa več, kar pomeni, da so podatki ujemanja preklicani. Tako da lahko delajo, da se ujemajo z drugimi krmilniki.

Ujemanje z več skupin:

Ujemanje skupino kontrolorjev prvič, ko bo veliko skupin ujema z delom. (Odklopite napajanje drugih in samo vodite eno skupino). Nato pa drugo skupino, ne vklopi za povezovanje ob istem času. Lahko izklopite napeljave katere se že ujemajo če želite.

En oddajnik več sprejemnikov:

Nastavite en krmilnik kot oddajnik in druge za sprejemnike. Seznanite oddajnik prvo z enim sprejemnikom in nato izklopite sprejemnik po ujemanj. Seznanite drugi sprejemnik z oddajnikom, tako da eden oddajnik lahko delo z več sprejemniki po končanem ujemanju.

Opombe:

- Poskrbite, da je razdalja med dvema napravama med 0,6 in 10 metrov, ko se ujemajo in se lahko uporabljajo daleč po uspešnem ujemanju.
- Naprava se lahko uporablja samo z našim WD300DMX in WD200set IBIZA LIGHT
- Z spominom shranite funkcije: način delovanja in frekvenčni pas bodo shranjene po izklopu.

Funkcije za 3-pin moški in ženski konektor

DMX512 signal vhod /izhod

- 1: DMX signal pokritost
- 2: DMX signal –
- 3: DMX signal +

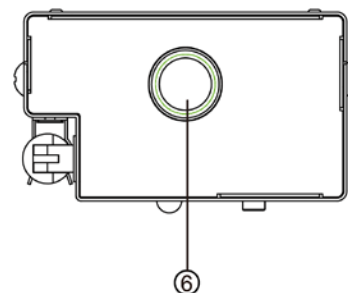
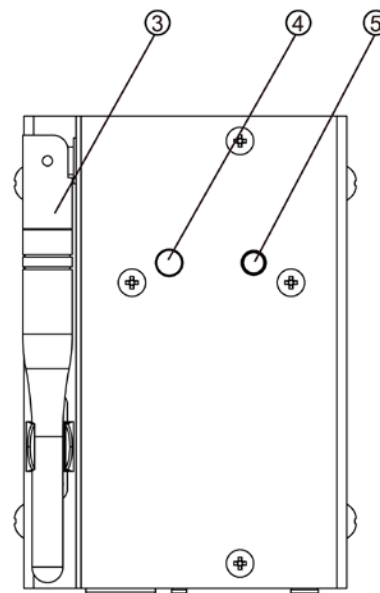

 **Električni izdelki ne smejo odlagati v gospodinjske odpadke. Prosimo, da jih pripeljete do reciklažnega centra. Vprašajte svoje lokalne oblasti ali svojega prodajalca za nadaljevanje.**



ISTRUZIONI PER L'USO

Importanti istruzioni sulla sicurezza e le avvertenze di pericolo

- Si prega di leggere attentamente il manuale e conservarlo per riferimenti futuri.
- Tutte le istruzioni di sicurezza e le avvertenze devono essere rispettate. Fanno parte del manuale e devono essere tenuti al manuale.
- Eventuali richieste di garanzia sono rese non valide se il danno si verifica a causa del mancato rispetto delle presenti istruzioni d'uso. Non ci assumiamo alcuna responsabilità per eventuali danni conseguenti.
- Non ci assumiamo alcuna responsabilità per lesioni personali o danni alle cose causati da uso improprio o inosservanza delle norme di sicurezza. Eventuali richieste di garanzia scadono in questi casi.
- conversioni e / o modifiche dell'apparecchio non autorizzate non sono ammessi per motivi di sicurezza e di licenza (CE).
- L'apparecchio è omologato per il funzionamento in ambiente asciutto, chiuso solo. Non utilizzare il dispositivo di acqua nelle vicinanze, come ad esempio nei bagni o piscine nelle vicinanze.
- L'apparecchio non può essere esposto a temperature estreme ($<+ 5^{\circ} \text{C} / > + 35^{\circ} \text{C}$) in funzione.
- L'apparecchio non può essere sottoposto a forti vibrazioni o pesanti sollecitazioni meccaniche.
- Non collocare alcun destinatario pieni di liquidi, come bicchieri o vasi, sopra o accanto all'apparecchio. Potrebbero cadere, causando l'acqua per entrare nella macchina. Non versare liquidi sopra l'apparecchio. Non posizionare piccoli oggetti, come monete o graffette, l'apparecchio in quanto potrebbero cadere all'interno dell'apparecchio. Si corre un alto rischio di provocare un incendio o elettrocuzione pericolosa per la vita! Se liquidi o oggetti entrano l'apparecchio, tuttavia, estrarre la spina dalla presa di corrente immediatamente e contattare uno specialista.
- L'apparecchio è stato costruito secondo la classe di protezione II (solo per le unità a doppio isolamento senza morsetto di terra).
- solo tirare la spina dalla presa di corrente da parte del superficie di presa previsto. Non tirare dal cavo.
- Non collegare la spina dentro o fuori con le mani umide o bagnate.
- tirare sempre la spina dalla presa di corrente:
 - Prima di pulire l'apparecchio
 - Se c'è un temporale
 - Se non si utilizza l'apparecchio per un lungo periodo di tempo (> 1 settimana)
- Elettrodomestici devono essere tenuti fuori dalla portata dei bambini. Prestare particolare attenzione in presenza di bambini. I bambini non sono consapevoli dei rischi connessi consegna elettrodomestici in modo improprio. I bambini potrebbero tentare di colpire gli oggetti all'interno dell'apparecchio. C'è un pericolo di morte di folgorazione.

Descrizione

Ricevitore DMX aggiuntivo per essere utilizzato in combinazione con i sistemi wireless WD200SET e WD300DMX.

- Funzione Autoscan

Input voltage	100-240Vac 50/60Hz
Tensione uscita	DC 9V 500mA
Frequenza.....	2.433GHz – 2.481GHz
Consumo	4.5W
Peso.....	0.2kg
Dimensioni	95 x 65 x 38mm

Product Overview

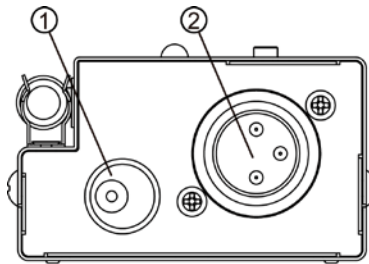

1. Ingresso alimentazione
2. 3-pin DMX ingresso
3. Antenna
4. Indicatore del segnale
5. Pulsante CLEAR
6. Filettatura m12

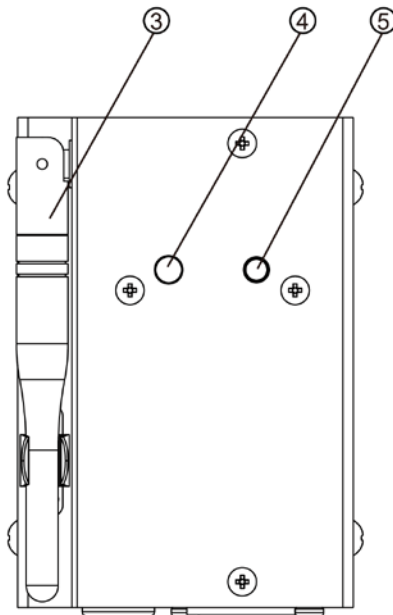

Funzioni

Le 16 frequenze vengono selezionati automaticamente.

Istruzioni per l'uso

Selezione di frequenza automatica

Premere il pulsante <AUTO> sul pannello del trasmettitore fino a quando il segnale del ricevitore lampeggia, il che significa che le frequenze dei due apparecchi sono abbinati con successo. Con la memoria funzione di salvataggio, se i dati di corrispondenza non viene rimosso, i due apparecchi sono abbinati a lavorare per tutto il tempo.

Annulla corrispondenti:

Premere il pulsante <CLEAR> sul pannello del ricevitore fino a quando l'indicatore del segnale non lampeggia più, il che significa che i dati corrispondenti sono stati cancellati. In modo che possano lavorare da abbinare con altri trasmettitori.

Match con più gruppi:

Abbinare un gruppo di trasmettitori e ricevitori in primo luogo quando si fanno molti gruppi corrispondono a lavorare.

(Scollegare l'alimentazione degli altri e mantenere un solo gruppo). Quindi accendere un altro gruppo, non accendere per corrispondenza allo stesso tempo. È possibile spegnere gli apparecchi già abbinati se lo si desidera.

Un trasmettitore con più ricevitori:

Abbinare un trasmettitore con un ricevitore, in modo da un trasmettitore in grado di lavorare con più ricevitori dopo la rifinitura di corrispondenza.

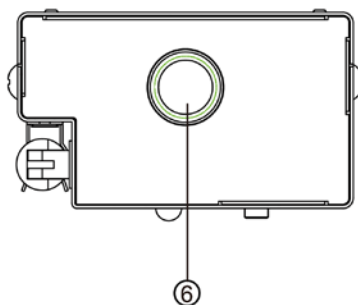

Note:

- Assicurarsi che la distanza dei due controller è compresa tra 0,6 e 10 metri, quando partita e possono essere utilizzati lontano dopo aver confrontato con successo.
- Compatibile solo con il nostro WD300DMX e WD200SET IBIZA LIGHT
- Con la memoria funzione di salvataggio: la modalità di lavoro e la banda di frequenza sono tenute dopo lo spegnimento.

Funzioni per 3 pin connettori maschio e femmina

Ingresso segnale DMX512 / uscita

- 1: la copertura del segnale DMX
- 2: segnale DMX -
- 3: segnale DMX +



Prodotti elettrici non devono essere messi in rifiuti domestici. Si prega di portarli a un centro di riciclaggio. Chiedi le autorità locali o il rivenditore circa il modo di procedere



MANUAL DE USO

Instrucciones de seguridad

- Declinamos toda responsabilidad por los daños materiales o las personas, por una mala manipulación del equipo y no respetar las consignas de seguridad. En caso de mala utilización, la garantía no se aplicara.
- Las modificaciones no autorizadas del equipo están prohibidas por razones de seguridad y de licencia (CE).
- Utilizar únicamente en interiores. No utilizar cerca del agua o en lugares con mucha humedad, tal como lavabos, piscinas...
- No exponer el equipo a temperaturas extremas ($< 5^{\circ}\text{C}$ / $> + 35^{\circ}\text{C}$), durante el funcionamiento.
- Proteger el equipo de vibraciones fuertes tensiones mecánicas.
- Proteger el equipo de la humedad extrema tal como el agua pulverizada, humedad ambiente...
- No coloque recipientes con líquidos encima o en las proximidades del equipo, ya que se puede verter el contenido dentro del equipo y producir daños materiales y con riesgo de descarga eléctrica a personas.
- No coloque pequeños objetos encima o cerca del equipo. Corre el riesgo de que se introduzcan dentro del equipo y puede producir daños al equipo y riesgo de descarga eléctrica a personas.
- Si un objeto penetra dentro del equipo, desenchúfelo y apáguelo inmediatamente y contacte con su vendedor.
- Para desconectar el enchufe, estire siempre de la clavija, jamás del cable.
- Jamás enchufe o desenchufe el conector de corriente con las manos húmedas.
- Desenchufe SIEMPRE el equipo de la corriente:
- Durante el proceso de limpieza del equipo.
- Durante una tormenta.
- En caso de no utilización prolongada.
- Mantener los equipos eléctricos como este fuera del alcance de los niños. Sea particularmente atento en presencia de niños, ya que estos no son conscientes de los peligros de un aparato eléctrico y puede intentar introducir objetos en el interior con el consecuente peligro de electrocución, por ejemplo.

Descripción

Receptor DMX suplementario para usar en combinación con los sistemas inalámbricos WD200SET y WD300DMX.

- Función autoscan

Alimentación	100-240Vac 50/60Hz
Tensión de salida	DC 9V 500mA
Frecuencia	2.433GHz – 2.481GHz
Consumo	4,5W
Peso	0,2kg
Dimensiones.....	95 x 65 x 38mm

Funciones

Las 16 frecuencias son seleccionables automáticamente.

Descripción del equipo

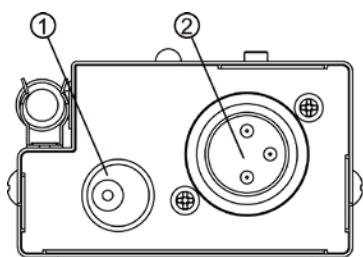

1. Entrada de corriente
2. Entrada de señal DMX
3. Antena
4. Indicador de señal
5. Botón CLEAR
6. Orificio de fijación M12

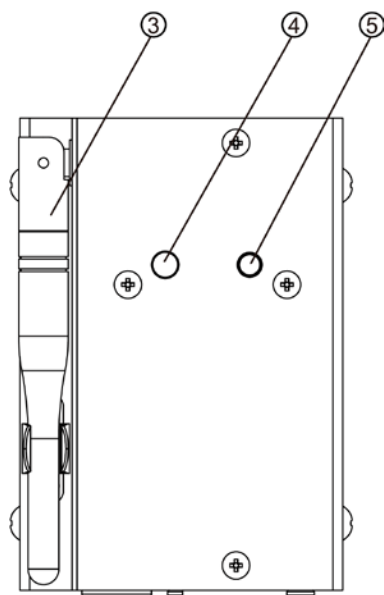

Funcionamiento

Selección automática de las frecuencias

Apriete en la tecla AUTO del transmisor hasta que la señal del receptor WD200RX parpadee. Esto significa que las frecuencias de los dos aparatos están sincronizadas. Gracias a la función memoria, los datos de sincronización son guardados en memoria.

Anular una sincronización:

Apriete en la tecla CLEAR del WD200RX hasta que el indicador señal no parpadee más. Esto significa que la sincronización a quedado anulada. Puede mantener sincronizado el WD200RX con otros transmisores.

Sincronizar varios grupos:

Sincronice un grupo de controladores si usted quiere trabajar con diferentes grupos.

(Desenchufe la alimentación de los otros y nada más trabaje con un solo grupo). Encienda otro grupo. Jamás ponga diferentes grupos a la misma vez encendidos durante la sincronización. Puede apagar los grupos que han sido ya sincronizados.

Un transmisor y diferentes receptores (WD200RX):

Sincronice el transmisor con un solo receptor y apague el receptor después de la sincronización. Sincronice el transmisor con otro receptor y así sucesivamente.

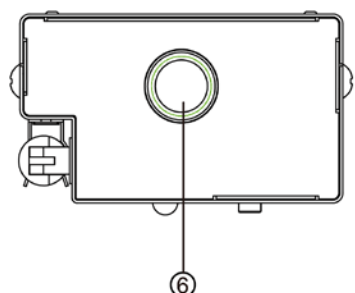

Notas:

- Durante la sincronización, los dos controladores deben estar a una distancia de entre 0.6 y 10 metros uno del otro. Después de la sincronización, pueden separarse hasta 250 Metros en campo abierto.
- El WD200RX nada más es compatible con los WD200SET & WD300DMX de BIZA LIGHT
- La función de memorización conserva en memoria el modo de funcionamiento y la frecuencia después del apagado del equipo.

Configuración del conector de señal de 3 Pin

Entrada/Salida de señal DMX512

- 1: Masa
- 2: DMX señal –
- 3: DMX señal +



NOTA IMPORTANTE: Los productos eléctricos, no deben ser tirados a la basura doméstica. Hágalos reciclar en un punto de recogida especializado. Consulte a las autoridades locales por el punto más cercano a su domicilio.